

Anlage 4 zu 0191/2022

Legende Fahrradstellplätze

- überdacht
- nicht überdacht

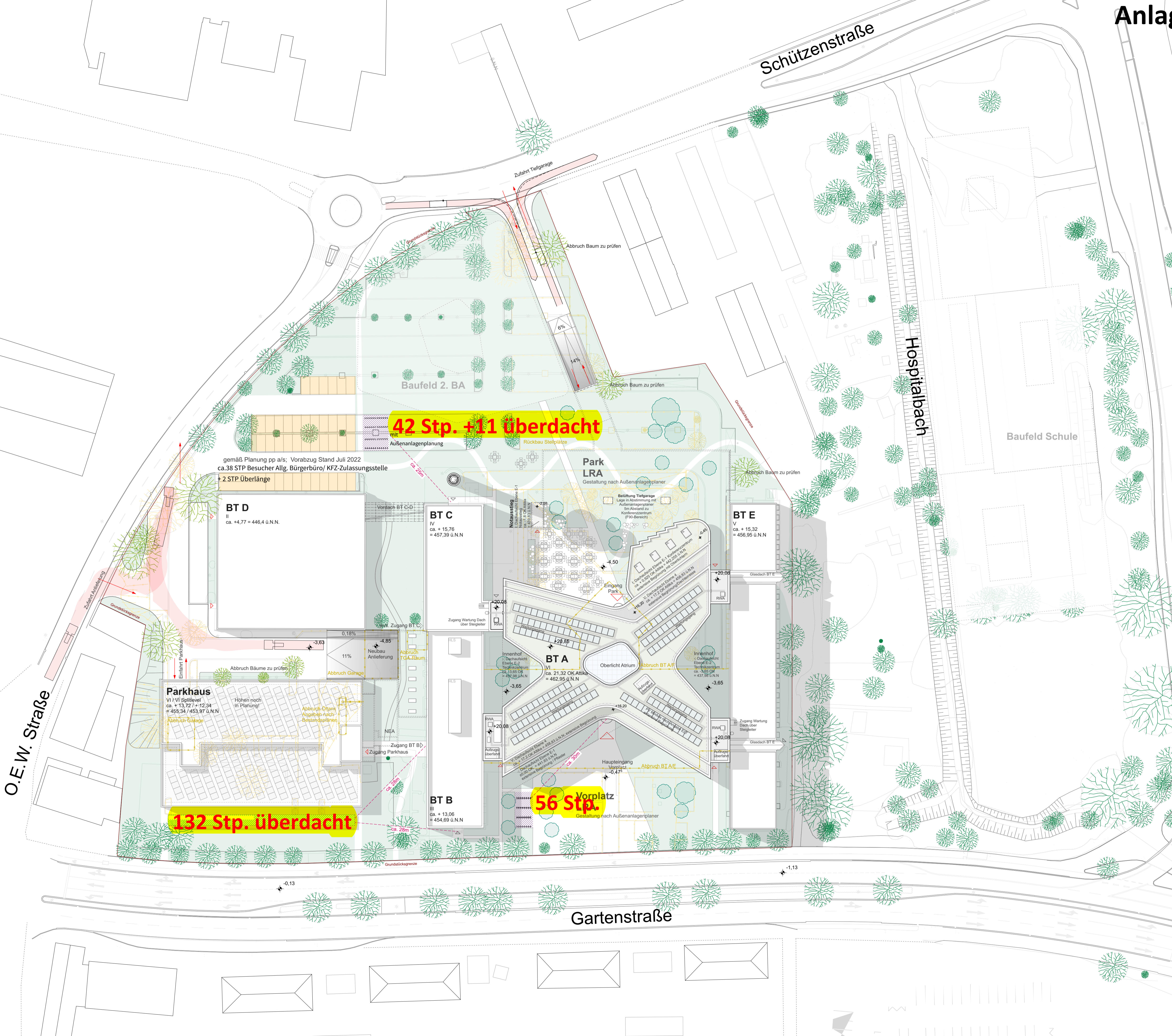

Feuerwehraufstellflächen siehe Planung Brandschutz!

! Außenanlagenplaner nicht beauftragt, Lageplan auf Grundlage amtlicher Vermessungsplan und Annahmen !

INDEX	DATUM	ÄNDERUNG
AA	22.08.2022	
AB	09.09.2022	Einstellung zur Abgabe LPH2
AC	03.11.2022	farbliche Kennzeichnung Stellplätze, Fahrrad und PKW allg. BB

PLANSCHLÜSSEL		1. Leistungsbereich		7. Raum-Detailnummer	
ARC_2_X_00_LA_UE_00001_0_AC_0500_2		1. Planung	2. Baustell	3. Baustell	4. Planungsstand
1.	2.	3.	4.	5.	6.

BAUVORHABEN
Zentrales Kreishaus 1. Bauabschnitt
 Gartenstraße 107, 88212 Ravensburg
 Projektnummer L649609

PLANINHALT
Lageplan

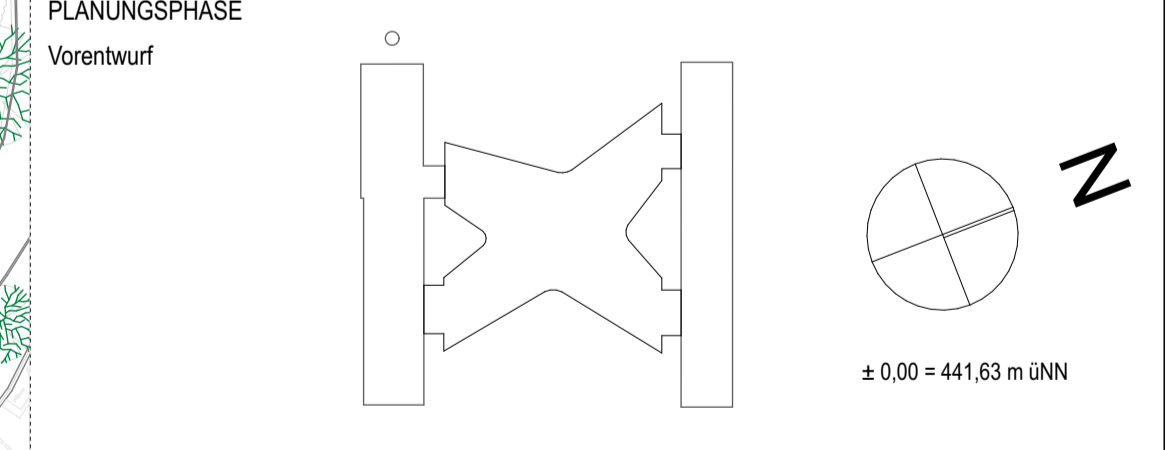

BAUHERR

 Landkreis Ravensburg Eigenbetrieb IKP
 Am Engelberg 33 b
 88239 Wangden DE

OBJEKTPLANUNG h4a	N4a Gessert + Randecker Architekten GmbH Immenhofer Strasse 47 70180 Stuttgart	TRAGWERKSPLANUNG SCHREIBER Ingenieure Schreiber Ingenieure Ruppmannstraße 41 70565 Stuttgart
------------------------------------	--	--

HLS sulzer	Ingenieurbüro Sulzer GmbH & Co.KG Holzweise 5 88267 Vogt	ELT RAIBLE PARTNER Rabile + Partner GmbH & Co.KG Aspenhausstraße 19 72770 Reutlingen
-----------------------------	--	--

BAUPHYSIK KRÄMER EVERS	Krämer-Evers Bauphysik GmbH & Co.KG Kegelenstraße 5 70372 Stuttgart	BRANDSCHUTZ BIB Concept Niedersachsenstraße 25 21435 Stelle-Aschhausen
---	---	---

PLANDATUM	BEARBEITER	MAßSTAB	FORMAT	INDEX
03.11.2022	NW	1:500	594 x 841mm A1	AC